

Instruction de montage Embout

Systeme d'échappement

Embout de silencieux de sortie d'échappement

Édition 03.2009

Sommaire

1	Remarques générales	1
2	Montage d'un embout de silencieux de sortie d'échappement en post-équipement	2
2.1	Nettoyage de la sortie d'échappement au niveau du silencieux	2
2.2	Mise en place de l'embout	2
2.3	Emmanchement de l'embout	3
2.4	Contrôle de l'alignement de l'embout de silencieux de sortie d'échappement	3

1 Remarques générales

Lisez et tenez compte des descriptions liées aux symboles ATTENTION, Prudence et Remarque avant d'effectuer des travaux d'entretien ou de réparation.



ATTENTION !

- ◆ *Les textes accompagnés de ce symbole contiennent des informations relatives à votre sécurité et à la manière d'éviter des blessures graves, voire mortelles.*
- ◆ *Le symbole ATTENTION requiert une vigilance particulière. Lisez ces textes très attentivement.*



Prudence !

- ◆ *Les textes accompagnés de ce symbole contiennent des informations permettant d'éviter d'endommager le véhicule.*
- ◆ *Un symbole Prudence indique que le non-respect d'une indication peut entraîner l'endommagement du véhicule.*



Nota

- ◆ *Les textes accompagnés de ce symbole contiennent des informations utiles supplémentaires.*
- ◆ *Un symbole Remarque contient des indications spéciales et complémentaires relatives aux mesures de réparation et aux informations s'y rapportant.*

Les pages suivantes fournissent (sous réserve de modifications techniques) les informations nécessaires au montage des embouts de silencieux de sortie d'échappement sur un système d'échappement standard. Le montage d'un embout de silencieux de sortie d'échappement est décrit. La procédure est la même pour le montage d'un deuxième embout.

Le montage de l'embout de silencieux de sortie d'échappement peut être effectué par un atelier spécialisé. Il ne nécessite aucun outillage spécial, ni testeur, ni documentation spécifique au véhicule. Un montage incorrect peut provoquer des blessures corporelles, des dommages au niveau du véhicule ou de véhicules tiers, ainsi qu'au niveau de l'embout de silencieux de sortie d'échappement.

La société Audi AG décline toute responsabilité en cas de non-respect de la présente notice de montage.

2 Montage d'un embout de silencieux de sortie d'échappement en post-équipement

2.1 Nettoyage de la sortie d'échappement au niveau du silencieux

 **ATTENTION !**

La zone de fixation de l'embout au niveau de la sortie du silencieux doit être exempte de corrosion et de graisse.

- Éliminez les résidus de corrosion de la sortie du silencieux.

2.2 Mise en place de l'embout

 **ATTENTION !**

L'embout ne peut être monté qu'une seule fois !

- Placez l'embout -1- sur le tuyau d'échappement -2- du silencieux de sortie, jusqu'à ce que les ressorts d'écartement soient bien en place.
- Tournez légèrement l'embout -1- pour qu'il -3- soit parallèle à la sortie -2-.

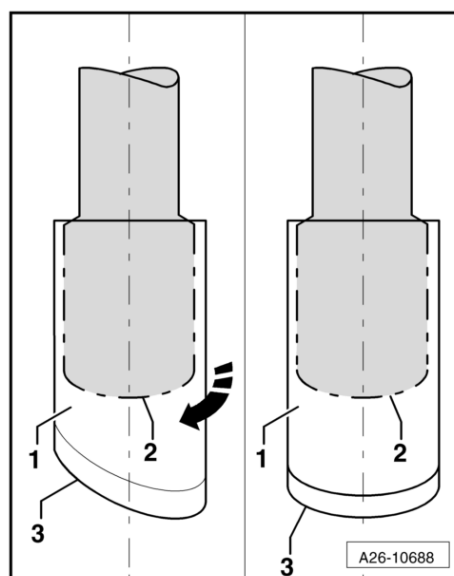
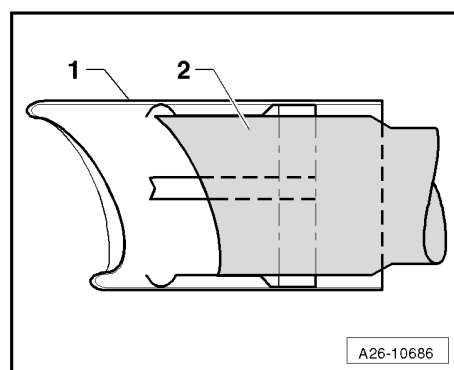

2.3 Emmanchement de l'embout

- Enfoncez l'embout de sortie -1-.

Nota

La forme de la sortie d'échappement doit correspondre parfaitement aux bords de l'embout.

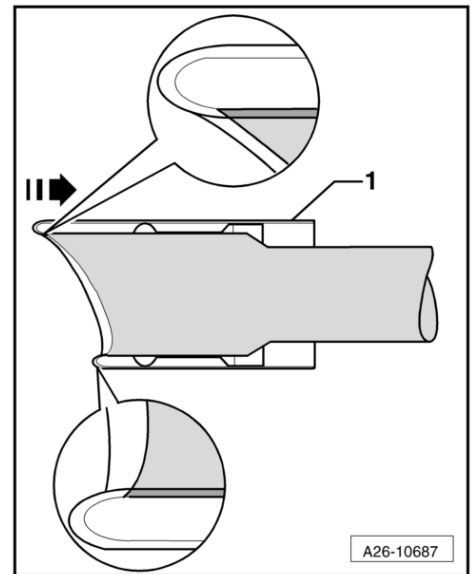

2.4 Contrôle de l'alignement de l'embout de silencieux de sortie d'échappement

Véhicules à double sortie d'échappement :

- Vérifiez que l'écart entre les différentes parties du pare-chocs et les embouts de silencieux de sortie d'échappement est régulier.
- Cote -a- = cote -b-.

Prudence !

En cas d'écart inégal, faites contrôler et éventuellement aligner le système d'échappement par un atelier spécialisé.

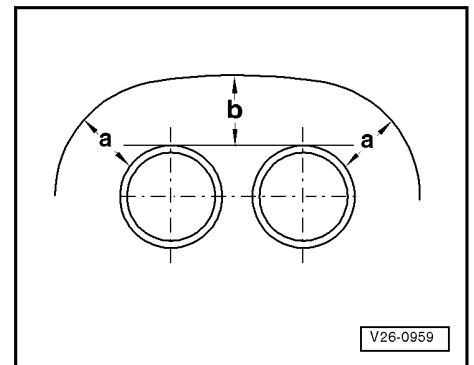

Véhicules à sortie simple :

- Vérifiez que l'écart entre les différentes parties du pare-chocs et l'embout de silencieux de sortie d'échappement est régulier.
- Cote -a- = cote -b-.

Prudence !

En cas d'écart inégal, faites contrôler et éventuellement aligner le système d'échappement par un atelier spécialisé.

